

**Vilonya Község Önkormányzata Képviselő-testületének**  
**...../2018. (....) önkormányzati rendelet-tervezete**  
**az önkormányzati tulajdonú építési telkek értékesítésének feltételeiről szóló**  
**4/2016. (IV.6.) önkormányzati rendelet módosításáról**

Vilonya Község Önkormányzatának Képviselő-testülete Magyarország Alaptörvénye 32. cikk (2) bekezdésében meghatározott eredeti jogalkotói hatáskörében, az Alaptörvény 32. cikk (1) bekezdés a) és e) pontjaiban meghatározott feladatkörében eljárva a következőket rendeli el:

1. § (1) Vilonya Község Önkormányzata Képviselő-testületének az önkormányzati tulajdonú építési telkek értékesítésének feltételeiről szóló 4/2016. (IV. 6.) önkormányzati rendelet (a továbbiakban R.) 1. § (1) bekezdése helyébe a következő rendelkezés lép:

„(1) A letelepedést szolgáló önkormányzati tulajdonú építési telkek (a továbbiakban: lakótelkek) értékesítése során az alábbi kedvezményeket nyújtja:

a) Vételár kedvezmény:

**aa) helyi lakosokra** vonatkozó kedvezmény,

**ab) gyermekekre** vonatkozó kedvezmény,

b) **részletfizetési** kedvezmény.”

(2) A R. 1. §-a a következő (1a) bekezdéssel egészül ki:

„(1a) A helyi lakosokra vonatkozó kedvezmény, a gyermekekre vonatkozó kedvezmény, részletfizetési kedvezmény együttesen nem vehetők igénybe.”

(3) A R. 1. § (4)-(5) bekezdése helyébe a következő rendelkezés lép:

„(4) A lakótelek megvásárlása iránti kérelmet az önkormányzati tulajdonú lakótelek megvásárlási szándékának benyújtásával egyidejűleg kell kérni a Berhidai Közös Önkormányzati Hivatal Vilonyai Kirendeltségén (a továbbiakban: Kirendeltség).

(5) A kérelemhez csatolandó kötelező mellékletek igazolt munkahely és állandó jövedelem vonatkozásában:

a) munkavégzésre irányuló jogviszonyról: munkáltató igazolás,

b) egyéni vállalkozó esetében: NAV jövedelemigazolás,

c) gazdasági társaságban betöltött tisztség esetén: társasági szerződés és cégbejegyző végzés másolat, továbbá NAV jövedelemigazolás,

d) gyermekekre vonatkozó vételár kedvezmény esetén kérelmező nyilatkozata arról, hogy legalább három kiskorú, vagy nappali oktatás munkarendje szerint tanulmányokat folytató gyermeke él vele közös háztartásban.”

2. § A R. 2. §-a helyébe a következő rendelkezés lép:

„2. § (1) A lakótelek igénylés feltételei a következők:

a) lakótelek lakóépülettel történő beépítési kötelezettség vállalása négy éven belül,

b) a meghatározott vételár, illetve a szerződéskötéssel kapcsolatos ügyvédi, valamint egyéb költségek megfizetésének vállalása az adás-vételi szerződés megkötésével egyidejűleg.

(2) Az (1) bekezdés a) pontjában foglalt feltételt a szerződésben ki kell kötni.

(3) Az ingatlant az adás-vételi szerződés megkötésétől számított tíz évig elidegenítési tilalom terheli.

(4) Az elidegenítési tilalom fennállása alatt a szerződéskötés óta az életkörülményekben bekövetkezett hátrányos változások, vagy különös méltánylást érdemlő ok miatt, egyéni kérelem alapján a Képviselő-testület – ha a beépítés még nem valósult meg, a beépítési kötelezettség átvállalása mellett - az átruházáshoz hozzájárulhat. Ebben az esetben a vételár-kedvezmény, vagy annak egy részének a visszafizetésétől a Képviselő-testület eltekinthet.

(5) Az Önkormányzat a lakótelek értékesítéséről az igénylővel szerződést köt, amelyben meghatározásra kerülnek az igénylő személyi adatai, a teljes vételár, a vételár-kedvezmény mértéke, a támogatott ingatlan megjelölése, a beépítési kötelezettség, a jelzálogjog és az elidegenítési tilalom bejegyeztetésére, valamint a kedvezmény esetleges visszafizetésére vonatkozó szabályok az e rendeletben foglaltak szerint.”

3. § A R. 3. § (5) bekezdése helyébe a következő rendelkezés lép:

„(5) Az önkormányzat az e rendelet alapján tulajdonba adott lakótelket megtekintett állapotban bocsátja a kérelmezők birtokába, hiányzó közművek kiépítése kérelmezők feladata.”

4. § A R. 4. § helyébe a következő rendelkezés lép:

„4. § Az elvándorlást megelőzendő, azt csökkentő, letelepedést szolgáló lakás célú lakótelkek vételárából 600 Ft/m<sup>2</sup> vételár-kedvezményre jogosultak azon kérelmezők, akik legalább 5 éve **helyi lakosok**.”

5. § (1) A R. 5. § (2)-(3) bekezdései helyébe a következő rendelkezés lép:

„(2) Az önkormányzati tulajdonú lakótelek részletekben történő megvásárlása esetén a vevő a vételár 20 %-át – mely foglalónak minősül - a lakótelek vásárlási szándék bejelentésével egyidejűleg az önkormányzat javára megfizeti, majd a vételár fennmaradó részét kamatmentes, havi egyenlő részletekben fizeti meg maximum egy év, vagyis tizenkettő hónap időtartam alatt.

(3) Az önkormányzat a részletfizetéssel értékesített ingatlanra vonatkozóan tulajdonjog-fenntartással történt eladás tényét jegyezteti be a külön jogszabályban meghatározott hatóságnál.”

(2) A R. 5. § (5) bekezdése helyébe a következő rendelkezés lép:

„(5) Az Önkormányzat kiköti a szerződéstől való elállás – a részletfizetési kedvezmény megvonásának – jogát arra az esetre, ha a vevő a részletet az esedékességkor nem fizeti meg. A szerződéstől való elállásról az Önkormányzat értesíti a vásárlót és – az értesítés átvételétől számított 30 napon belül – visszafizeti a vevőnek kamatok felszámítása nélkül az általa megfizetett vételárelőleget, levonva belőle a foglaló összegét és az Önkormányzatnál felmerült más költségeket.”

6. § A R. 6. §-a helyébe a következő rendelkezés lép:

„6. § A lakás célú lakótelkek vételárából 300 Ft/m<sup>2</sup> vételár-kedvezményre jogosult a kérelmező, ha legalább három kiskorú gyermeke vagy nappali rendszerű oktatásban résztvevő tanuló vagy felsőfokú intézményben nappali tagozatos hallgató leszármazója él vele közös háztartásban a szerződéskötés időpontjában.”

7. § (1) A R. 7. § (2)-(4) bekezdése helyébe a következő rendelkezés lép:

„(2) Az Önkormányzat részére a vételár-kedvezményt nem kell visszafizetni, ha a vevő az ingatlanra vonatkozó adásvételi szerződés megkötésétől számított négy éven belül teljesítette a beépítési kötelezettségét és a tíz éves elidegenítési tilalom is lejárt.

(3) A vevő köteles a vételár kedvezménnyel vásárolt lakótelek vásárlásakor nyújtott kedvezmény teljes összegét visszafizeti, ha:

- a) az ingatlanra vonatkozó adásvételi szerződés megkötésétől számított négy éven belül nem építi be,
- b) négy és tíz év között kívánja elidegeníteni.

(4) Az ingatlanra vonatkozó adásvételi szerződés megkötésétől számított négy éven belül az ingatlan elidegenítéshez az Önkormányzat akkor járul hozzá, ha a vevő a lakótelek vásárlásakor nyújtott kedvezmény teljes összegét a Ptk. szerinti kamattal növelten megfizette.”

(2) A R. 7. §-a a következő (4a) bekezdéssel egészül ki:

„(4a) A Képviselő-testület egyedi kérelem alapján a (2)-(4) bekezdésekben foglalt feltételek teljesítése esetén adja meg a hozzájárulását.”

8. § A R. 3. § (1) bekezdésében a „telekre” szövegrész helyébe a „lakótelekre” szöveg lép.

9. § Ez a rendelet 2018. július 25-én lép hatályba.

Fésüs Sándor  
polgármester

dr. Guti László  
jegyző



## Berhida Város Jegyzője

8181. Berhida, Veszprémi u. 1-3.

Tel.:88/585-600, Fax: 88/585-620 E-mail:jegyzo@berhida.hu

### Előzetes hatásvizsgálat

#### Az önkormányzati tulajdonú építési telkek értékesítésének feltételeiről szóló önkormányzati rendelet módosításának rendelet-tervezetéhez

A jogalkotásról szóló 2010. évi CXXX. törvény 17. §-a rendelkezik az előzetes hatásvizsgálat elvégzéséről, melynek során az alábbiakat kell vizsgálni:

1. **Társadalmi, gazdasági, költségvetési hatások:** a rendeletmódosítással kedvezőbbé válnak.
2. **Környezeti és egészségi következmények:** a rendeletmódosítással nem változnak.
3. **Adminisztratív terheket befolyásoló hatások:** a rendeletmódosítással nem változnak.
4. **A jogszabály megalkotásának szükségessége, a jogalkotás elmaradásának várható következményei:** A rendelet módosítása a telekértékesítés során felmerült egységes feltételek biztosítása érdekében vált szükségessé.
5. **A jogszabály alkalmazásához szükséges személyi, szervezeti, tárgyi és pénzügyi feltételek:** a rendeletmódosítással nem változnak.

Vilonya, 2018. július 20.

dr. Gutti László  
jegyző



## Vilonya Község Polgármestere

8194 Vilonya, Kossuth u. 18., Tel.: 88/ 490-163, e-mail: [vilonya@invitel.hu](mailto:vilonya@invitel.hu)

### Indokolás

#### **Az önkormányzati tulajdonú építési telkek értékesítésének feltételeiről szóló önkormányzati rendelet módosításának rendelet-tervezetéhez**

#### **Általános indokolás**

Vilonya Község Önkormányzatának Képviselő-testülete Magyarország Alaptörvénye 32. cikk (2) bekezdésében meghatározott eredeti jogalkotói hatáskörében, az Alaptörvény 32. cikk (1) bekezdés a) és e) pontjaiban meghatározott feladatkörében eljárva megalkotta az önkormányzati tulajdonú építési telkek értékesítésének feltételeiről szóló 4/2016. (VI.6.) önkormányzati rendeletét.

Az önkormányzati rendelet hatályba lépése óta ... db telket értékesített az önkormányzat, melynek tapasztalatai alapján javaslatot teszek a rendelet módosítására.

#### **Részletes indokolás**

##### **Az 1-3. §-hoz**

A lakótelek értékesítése során nyújtható kedvezményeket, igénylés benyújtásának módját, feltételeit, birtokba adást szabályozza.

##### **A 4. §-hoz**

A helyi lakosok kedvezményét tartalmazza.

##### **Az 5. §-hoz**

A részlefizetési kedvezmény részleteit tartalmazza.

##### **A 6. §-hoz**

A kiskorú gyermekek vételár kedvezményére vonatkozó szabályozást tartalmazza.

##### **A 7-8. §-hoz**

A kedvezményekkel kapcsolatos tilalmakat és egyéb rendelkezéseket tartalmazza.

##### **A 9. §-hoz**

A rendelet hatályba lépéséről rendelkezik.

Vilonya, 2018. július 20.

Fésüs Sándor sk.  
polgármester

## MUNKAPÉLDÁNY A RENDELETHEZ

a SZÍNEKKEL ÁTÍRT RÉSZEK JELÖLIK A VÁLTOZÁSOKAT!

### VILONYA KÖZSÉG ÖNKORMÁNYZATA KÉPVISELŐ-TESTÜLETÉNEK

4/2016. (IV. 6.) önkormányzati rendelete

#### az önkormányzati tulajdonú építési telkek értékesítési feltételeiről

Vilonya Község Önkormányzata Képviselő-testülete Magyarország Alaptörvénye 32. cikk (2) bekezdésében meghatározott eredeti jogalkotói hatáskörében, az Alaptörvény 32. cikk (1) bekezdés a) és e) pontjaiban meghatározott feladatkörében eljárva a következőket rendeli el:

1. § (1) A letelepedést szolgáló önkormányzati tulajdonú építési telkek (a továbbiakban: lakótelkek) értékesítése során az alábbi kedvezményeket nyújtja:
  - a) Vételár kedvezmény:
    - aa) helyi lakosokra vonatkozó kedvezmény,
    - ab) gyermekekre vonatkozó kedvezmény,
  - b) részletfizetési kedvezmény.

(1a) A helyi lakosokra vonatkozó kedvezmény, a gyermekekre vonatkozó kedvezmény, részletfizetési kedvezmény együttesen nem vehetők igénybe.

  - (2) A lakótelkek aktuális teljes vételárát ingatlanforgalmi szakértői vélemény alapján a Képviselő-testület mindenkorli vonatkozó határozata tartalmazza.
  - (3) Kedvezményben részesíthető az az igénylő, aki e rendeletben foglalt feltételeknek megfelel.
  - (4) A lakótelek megvásárlása iránti kérelmet az önkormányzati tulajdonú lakótelek megvásárlási szándékának benyújtásával egyidejűleg kell kérni a Berhidai Közös Önkormányzati Hivatal Vilonyai Kirendeltségén (a továbbiakban: Kirendeltség).
  - (5) A kérelemhez csatolandó kötelező melléletek részletfizetés esetén igazolt munkahely és állandó jövedelem vonatkozásában:
    - a) munkavégzésre irányuló jogviszonyról: munkáltató igazolás,
    - b) egyéni vállalkozó esetében: NAV jövedelemigazolás,

d) gyermekekre vonatkozó vételár kedvezmény esetén kérelmező nyilatkozata arról, hogy legalább három kiskorú, vagy nappali oktatás munkarendje szerint tanulmányokat folytató gyermeke él vele közös háztartásban.

**2. § (1) A lakótelek igénylés feltételei a következők:**

a) építési lakótelek lakóépülettel történő beépítési kötelezettség vállalása négy éven belül, ~~amely értékesítéssel, ajándékozással a Képviselő-testület írásbeli hozzájárulása nélkül mára át nem ruházható,~~

b) a meghatározott vételár, illetve a szerződéskötéssel kapcsolatos ügyvédi, valamint egyéb költségek megfizetésének vállalása az adás-vételi szerződés megkötésével egyidejűleg.

(2) Az (1) bekezdés a) pontjában foglalt feltételt a szerződésben ki kell kötni. ~~Méltányosítató körülmények esetén (a szerződéskötés óta az életkörülményekben bekövetkezett változások miatt)~~

(3) Az ingatlant az adás-vételi szerződés megkötésétől számított tíz évig ~~nem lehet elidegenítési tilalom terheli, amennyiben a beépítési kötelezettség nem teljesül, azaz az épület lakosságra történő használatát a mindenkor jogszabályoknak megfelelő módon a tulajdonos nem igazolja,~~

(3a) Az elidegenítési tilalom fennállása alatt a szerződéskötés óta az életkörülményekben bekövetkezett hátrányos változások, vagy különös méltányolást érdemlő ok miatt, egyéni kérelem alapján a Képviselő-testület -- ha a beépítés még nem valósult meg, a beépítési kötelezettség átvállalása mellett - az átruházáshoz hozzájárulhat. Ebben az esetben a vételár-kedvezmény, vagy annak egy részének a visszafizetésétől a Képviselő-testület eltekinthet.

(4) Az Önkormányzat a lakótelek értékesítéséről az igénylővel szerződést köt, amelyben meghatározásra kerülnek az igénylő személyi adatai, a teljes vételár, a vételár-kedvezmény mértéke, a támogatott ingatlan megjelölése, a beépítési kötelezettség, a jelzálogjog és az elidegenítési tilalom bejegyeztetésére, valamint a kedvezmény esetleges visszafizetésére vonatkozó szabályok az e rendeletben foglaltak szerint.

**3. § (1) Amennyiben egy lakótelekre több kérelem érkezik, az igényeket az alábbi sorrendben kell kielégíteni:**

1. helyi lakos, aki kedvezményt nem vesz igénybe, a teljes árat egy összegben fizeti meg,

2. helyi lakos, aki részletfizetési kedvezményrel a teljes árat fizeti meg,



3. aki helyi lakosként a telket kedvezményes áron, egy összegben fizeti meg,
  4. aki helyi lakosként a telket kedvezményes áron, részletekben fizeti meg,
  5. aki nem helyi lakos.
- (2) Amennyiben az (1) bekezdésben meghatározottak szerint azonos rangsorban több igénylő kívánja ugyanazt a telket megvásárolni, közülük a vevőt a beérkezés sorrendjében a polgármester jelöli ki.
- (3) Az azonos időben beérkező kérelmek esetén a polgármester, az alpolgármester és a jegyző jelenlétében sorsolással kell a vevőt kijelölni.
- (4) A kedvezményre vonatkozó kérelem elbírálása a képviselő-testület hatásköre.
- (5) Az önkormányzat az e rendelet alapján tulajdonba adott építési lakótelket megtekintett állapotban (víz, szennyvíz, villany, murvázott út) bocsátja a kérelmezők birtokába, további hiányzó közművek kiépítése kérelmezők feladata.
4. § Az elvándorlást megelőzendő, ~~azt csökkentő~~, letelepedést szolgáló lakás célú ~~építési lakótelkek~~ vételárából 600 Ft/m<sup>2</sup> vételár-kedvezményre jogosultak azon kérelmezők, akik legalább 5 éve **helyi lakosok**.
5. § (1) Az önkormányzati lakótelek értékesítése során az igénylő **részletfizetési** kedvezmény igénybevételére jogosult a (2) – (6) bekezdések szerint.
- (2) Az önkormányzati tulajdonú lakótelek részletekben történő megvásárlása esetén a vevő a vételár 20 %-át – mely foglalónak minősül - a lakótelek vásárlási szándék bejelentésével egyidejűleg az önkormányzat javára megfizeti, majd a vételár fennmaradó részét kamatmentes, havi egyenlő részletekben fizeti meg maximum egy év, vagyis tizenkettő hónap ~~figyelembevételével időtartam alatt~~.
- (3) Az önkormányzat a részletfizetéssel értékesített ingatlanra vonatkozóan tulajdonjog-fenntartással történt eladás tényét jegyezteti be a **külön jogszabályban meghatározott hatóságnál Földhivatalban**.
- (4) A vevő részletfizetési kötelezettségének úgy tesz eleget, hogy az esedékessé vált összeget az Önkormányzat K&H Banknál vezetett 10402953-50515054-56541017 számú számlájára utalja, vagy készpénz átutalási bizonylaton befizeti.
- (5) Az Önkormányzat kiköti a szerződéstől való elállás – a részletfizetési kedvezmény megvonásának – jogát arra az esetre, ha a vevő a részletet az esedékességkor nem fizeti meg. A szerződéstől való elállásról az

Önkormányzat értesíti a vásárlót és – az értesítés átvételétől számított 30 napon belül – visszafizeti a vevőnek kamatok felszámítása nélkül az általa megfizetett vételárelőleget, levonva belőle a foglaló összegét és az Önkormányzatnál felmerült (ügyleti, banki, földhivatali) más költségeket.

(6) Részletfizetéssel történő vásárlás esetén az ingatlan a teljes vételár kifizetéséig az önkormányzat tulajdonában marad. Az ingatlan felett a vevő nem rendelkezhet, amíg tulajdonába nem kerül.

6. § ~~(1)~~ A lakás célú építési lakótelek vételárából 300 Ft/m<sup>2</sup> vételár-kedvezményre jogosult a kérelmező, ha legalább három kiskorú gyermeke vagy nappali rendszerű oktatásban résztvevő tanuló vagy felsőfokú intézményben nappali tagozatos hallgató leszármazója él vele közös háztartásban a szerződéskötés időpontjában.

~~(2) A 4. §-ban foglalt kedvezmény igénybevétele esetén az igénylő nem jogosult az (1) bekezdésben foglalt kedvezményre.~~

7. § (1) A kedvezményeket magánszemély maximum egy db lakótelek vásárlása esetén érvényesítheti.

(2) Az Önkormányzat részére a vételár-kedvezményt nem kell visszafizetni ~~visszafizetésétől tekintetében az esetben,~~ ha a vevő az ingatlanra vonatkozó adásvételi szerződés megkötésétől számított négy éven belül teljesítette a beépítési kötelezettségét és a tíz éves elidegenítési tilalom is lejárt.

(3) A vevő köteles a vételár kedvezménnyel vásárolt lakótelek vásárlásakor nyújtott kedvezmény teljes összegét visszafizetni ha:

a) az ingatlanra vonatkozó adásvételi szerződés megkötésétől számított négy éven belül nem építi be,

b) négy és tíz év között kívánja elidegeníteni.

(4) Az ingatlanra vonatkozó adásvételi szerződés megkötésétől számított négy éven belül az ingatlan elidegenítéshez az Önkormányzat akkor járul hozzá, ha a vevő a lakótelek vásárlásakor nyújtott kedvezmény teljes összegét a Ftk. szerinti kamattal növelten megfizette.

(4a) A Képviselő-testület egyedi kérelem alapján a (2)-(4) bekezdésekben foglalt feltételek teljesítése esetén adja meg a hozzájárulását.

(5) A vételár-kedvezmény összege jelzálogjogként – és annak biztosítására elidegenítési tilalom – bejegyzésre kerül az ingatlanra vonatkozóan az ingatlan-nyilvántartásban a támogató Önkormányzat javára.

(6) Az elidegenítési és terhelési tilalom alól az Önkormányzat abban az esetben ad felmentést, amennyiben a kedvezmény összege az önkormányzat számlájára befizetésre kerül.

8. § E rendelet ~~2016. május 1-jén~~ 2018. július 25-én lép hatályba.



**Vilonya Község Polgármestere**  
8194 Vilonya, Kossuth u. 18., Tel./Fax: 88/ 490-162;  
e-mail: [vilonya@invitel.hu](mailto:vilonya@invitel.hu)

---

**Előterjesztés a Képviselő-testület 2018. július 23-án tartandó rendkívüli nyilvános ülésére**

**Tárgy: Hozzájárulás lakótelek elidegenítéséhez**

Tisztelt Képviselő-testület!

Kormos Tamás Bence veszprémi lakos a vevő kijelölről szóló 116/2017.(X.6.) Kt. határozat alapján, 2017. november 6-án aláírt adás-vételi szerződéssel részletfizetési kedvezménnyel lakótelket vásárolt. A részleteket határidő előtt kifizette, azonban a banki hitel igénylése kapcsán jutott tudomására, hogy azt akkor kaphatja meg, ha a teleknek kérelmező párja is tulajdonosa. Leírtak miatt ajándékozási szerződést kíván kötni.

Az önkormányzat rendelete alapján a telekre elidegenítési és terhelési tilalom 10 évre bejegyeztetésre került.

Javasolom, hogy a Képviselő-testület a 4/2016.(IV.6.) önkormányzati rendelet 2. § (1) bekezdése alapján járuljon hozzá, hogy Nagy Evelin Krisztina veszprémi lakos felesége részére 1/1 tulajdonát képező lakótelek 1/2 tulajdon részét elidegeníthesse.

Kérem a Tisztelt Képviselő-testületet, az előterjesztést megvitatni, a határozati javaslatot elfogadni szíveskedjék.

Vilonya, 2018. július 18.

Fésüs Sándor sk.  
Polgármester

## **Határozati javaslat**

### **.../2018. (VII. 23) Kt. határozat:**

lakótelek elidegenítéséhez való hozzájárulásról

Vilonya Község Önkormányzata Képviselő-testülete megtárgyalta a „hozzájárulás lakótelek elidegenítéséhez” tárgyú előterjesztést és a következő döntést hozta:

- 1.) Az önkormányzati tulajdonú építési telkek értékesítési feltételeiről szóló 4/2016.(IV.6.) önkormányzati rendelet 2. § (1) bekezdése alapján hozzájárul, hogy Kormos Tamás Bence veszprémi lakos, Nagy Evelin Krisztina veszprémi lakos felesége részére 1/1 tulajdonát képező Vilonya 425/28. hrsz-ú lakótelek ½ tulajdon részét elidegenítse.
- 2.) A döntésről a kérelmezőt értesíteni kell.

Határidő: értesítésre 2018. július 25.

Felelős: Fésüs Sándor polgármester  
dr. Guti László jegyző  
Peresztegi Lászlóné aljegyző  
Zakor Tünde pénzügyi irodavezető  
Csonka Ágnes igazgatási ügyintéző



**Vilonya Község Polgármestere**  
8194 Vilonya, Kossuth u. 18., Tel./Fax: 88/ 490-162;  
e-mail: [vilonya@invitel.hu](mailto:vilonya@invitel.hu)

---

**Előterjesztés a Képviselő-testület 2018. július 23-án tartandó rendkívüli nyilvános ülésére**

**Tárgy: Depónia Kft-vel kötött együttműködési megállapodás módosítása**

Tisztelt Képviselő-testület!

Vilonya Község Önkormányzata és a Depónia Hulladékkezelő és Településtisztasági Nonprofit Kft. 2017. március 1-én a települési szilárd hulladék-gazdálkodási közszolgáltatásra vonatkozó együttműködési megállapodást kötött.

Az önkormányzat által átvállalt díjkedvezmény a megállapodásban a 2017-es évet szabályozza. Ezt javaslom kiterjeszteni 2018.évre is.

Tekintettel arra, hogy a hulladék szállításának gyakorisága és módja 2018.évben sem változott, javaslom a megállapodás I.fejezetének k. pontjában a 2017-es év törlését, és kiegészítését azzal, hogy a hulladéknaptárt a közszolgáltató minden év január 31-ig megküldi Megrendelőnek, valamint a honlapján elérhetővé teszi.”

Kérem a Tisztelt Képviselő-testületet, az előterjesztést megvitatni, a határozati javaslatot elfogadni szíveskedjék.

Vilonya, 2018. július 20

Fésüs Sándor sk.  
polgármester

**Határozati javaslat**

**.../2018. (VII. 23) Kt. határozat:**

**Depónia Kft-vel kötött együttműködési megállapodás módosítása**

Vilonya Község Önkormányzata Képviselő-testülete megtárgyalta a „**Depónia Kft-vel kötött együttműködési megállapodás módosítása**” tárgyú előterjesztést és a következő döntést hozta:

- 1.) Az Együtműködési megállapodást a beterjesztésnek megfelelően, változatlan formában elfogadja.
- 2.) Felhatalmazza a polgármestert a megállapodás aláírására.
- 3.) A döntésről a közszolgáltatót értesíteni kell.

Határidő: értesítésre 2018. augusztus 5.

Felelős: Fésüs Sándor polgármester  
dr. Gutti László jegyző  
Peresztegi Lászlóné aljegyző  
Zakor Tünde pénzügyi irodavezető  
Csonka Ágnes igazgatási ügyintéző

# EGYÜTTMŰKÖDÉSI MEGÁLLAPODÁS MÓDOSÍTÁSA

amely létrejött

egyrésről:

**DEPÓNIA Hulladékkezelő és Településtisztasági Nonprofit Kft.**

**Székhely: 8000 Székesfehérvár, Sörház tér 3.**

**Képviselében: Steigerwald Tibor ügyvezető igazgató,**

**Cégjegyzékszám: 07-09-007690**

**Adószám: 12592201-2-07**

**Bankszámlaszám: 12023008-00153959-00100005**

továbbiakban: Közzolgáltató,

másrésről,

**Vilonya Község Önkormányzata**

**8194 Vilonya, Kossuth u. 18.**

**Képviselében: Fésüs Sándor polgármester**

**Adószám: 15431480-1-19**

**Bankszámlaszám: 10402953-50515054-56541165**

továbbiakban: Megrendelő”

között az alulírt helyen és időben az alábbiak feltételek szerint.

A 2017. március 1-én kötött települési szilárd hulladék-gazdálkodási közzolgáltatásra vonatkozó együttműködési megállapodás az alábbiak szerint módosul:

1.) I. A közzolgáltatás tartalma fejezet f. pontjában a „2017. január 1-jétől december 31-ig” szövegrész „2018. január 1-jétől december 31-ig” szövegre módosul.

2.) I. A közzolgáltatás tartalma fejezt k. pontja az alábbiak szerint módosul:

„A hulladék begyűjtése házhoz menő rendszerben valósul meg, szállításának gyakorisága: havi 1 alkalom. A hulladéknapárt a közzolgáltató minden év január 31-ig megküldi Megrendelőnek, valamint a honlapján elérhetővé teszi.”

A megállapodó felek jelen szerződést elolvasást és értelmezést követően, mint akaratukkal mindenben megegyezőt, helybenhagyólag 4 darab 1 oldal számú magyar nyelvű példányban aláírják.

Berhida, 2018. július 20.

.....  
DEPONIA Kft. Közzolgáltató

.....  
Fésüs Sándor polgármester  
megrendelő

.....  
pénzügyi ellenjegyző

.....  
jogi ellenjegyző





**BAKONYKARSZT VÍZ- ÉS CSATORNAMŰ**  
ZÁRTKÖRŰEN MŰKÖDŐ RÉSZVÉNYTÁRSASÁG

3



8200 Veszprém, Pápai út 41. Tel.: 88/423-222, Fax: 88/428-061

K&H Bank Zrt. 10402908-50504853-54571006

Adóig. szám: 11338024-2-19

Cégjegyzékszám: Cg.: 19-10-500133

Web: <http://www.bakonykarszt.hu>

E-mail: [bakonykarszt@bakonykarszt.hu](mailto:bakonykarszt@bakonykarszt.hu)

Műszaki Osztály

Vilonya Község Önkormányzata  
Fésüs Sándor Polgármester Úr  
Vilonya

Kossuth utca 118. Községi Önkormányzati Hivatal  
Vilonyai Kirendeltsége  
8194

Dátum: 2018 JÚL 16.		Szám: J 3163/2018
Nálunk: 0788	Önöknél:	Postázás módja:
Melléklet:	Előadó:	Előzám:
Farsang, Attila		

4673-4/2018.

Ügyintéző:

Ügyiratszám:

Tárgy:

*Tájékoztató a Litér szennyvíztisztító telep csurgalékvíz átemelőbe szivattyú soron kívüli vásárlásáról*

„S”

**Tisztelt Polgármester Úr!**

Tájékoztatjuk, hogy a Társaságunk által *bérezemeltetett* Litér szennyvíztisztító telep csurgalékvíz átemelőjébe telepített ABS AS840.128 S17-2D típusú, 0090133 és 0090134 gyári számú szivattyúk meghibásodtak.

A szivattyúk 2009-es beszerzésűek, melyek többszörösen javítottak. Az egyik szivattyú javítás alatt szervizben volt, előzetes tájékoztatás alapján javítása gazdaságtalan, míg a másik üzemkész szivattyú is meghibásodott, mely szintén szervizbe került szállításra.

Jelen helyzetben nem volt beépíthető tartalék szivattyú. Az iszap-víztelenítés enélkül nem üzemeltethető, így **havária helyzet állt elő**. Az üzemzavar súlyosságára tekintettel haladéktalanul intézkedtünk a szükséges szivattyú beszerzéséről, valamint a 2011. évi CCIX. törvény [Víziközmű szolgáltatásról szóló törvény (Vksztv.)] 30.§ (2) és (4) értelmében tájékoztatjuk az ellátásért felelőst (Önkormányzatot) a beszerzés elindításáról.

Az eddigi információk szerint a beszerzés költsége várhatóan a szivattyú árajánlatát (melléklet) figyelembe véve 413.520,-Ft + Áfa.

Az üzemeltetési szerződés, valamint a Vksztv. 30.§. (4) bekezdése alapján a szivattyú pótlásának forrását az ellátásért felelős önkormányzat biztosítja.

Tekintettel arra, hogy:

Litér szennyvíztisztító telep a 65. sorszámú Litér szennyvízelvezető és -tisztító víziközmű-rendszer részét képezi, ahol Litér, Kiállyszentistván, Sóly, és Vilonya települések ellátása történik. Az üzemeltetési szerződés szerint a kapcsolódó szolgáltatást nyújtó vízi közmű rendszer főműveinek felújítási és rekonstrukciós munkáit az érintettek (Ellátásért felelősök) az igénybevétel arányában kívánják finanszírozni.

Üzemegységek:

8400 Ajka, Fő út 62. Tel.: 88/312-166, Fax: 88/312-567  
8291 Nagyvázsony, Petőfi S. u. 2/C Tel./Fax: 88/264-355  
8522 Nemesgörzsöny, Zrínyi u. 29. Tel.: 89/349-690

8100 Várpalota, Péti út 1. Tel.: 88/471-710, Fax: 88/471-444  
8200 Veszprém, Pápai út 41. Tel.: 88/425-099, Fax: 88/425-498  
8420 Zirc, Bakonvbéli u. 5. Tel.: 88/416-469, Fax: 88/414-666

# ÁRAJÁNLAT

**SULZER** Vevő:

**Szállító:**

**Zultzer Pumpen Kft.**

1046 Budapest

Kiss Ernő u. 1-3.

Adószám: 12188884-2-41

Számlaszám: 18203136-06021433-40010017

Telefon: 06-1-231-60-70

Bodnár Gábor (+36 20 972 55 45, abs.bodnargabor@zultzerpumpen.hu)

**Bakonykarszt Víz- és Csatornamű Zrt.**

8200 Veszprém

Pápai út 41.

Volf Balázs, +36-20532-35-35

Fizetés módja:

Átutalás

Árajánlat kelte:

2018.06.25.

Érvényes:

2018.07.25.

Sorszám

AJ/18-725

Megjegyzés:

**Tisztelt Címzett!**

Köszönhetjük ajánlatkérését, amelyre a következőkben adjuk meg műszaki-, szállítási és árajánlatunkat a kért berendezésekre.

## Cikkszám Megnevezés

06072000

Menny. Nettó egys.

1 db

413 520

Nettó érték

413 520

SULZER AS 0841.1 S22/4 - 196mm Szivattyú

Hidraulika típusa: CB; Nyomócső: DN 80; Szabadátömlés: 80; (V) 400/3/50; Kábel: 10m 4G1,5; In= 5.2A; P1=2,9kW; P2=2,2kW; Tömeg: 56kg ;

Nettó érték

413 520 Ft

ÁFA érték

111 650 Ft

Bruttó érték

525 170 Ft

Üdvözléssel:

Bodnár Gábor

Értékesítő

**Szállítási határidő:** jelenleg raktárról.

**Fizetési feltételek:** megállapodás szerint.

**Ajánlat érvényessége:** 30 naptári nap.

**Garancia:** 24 hónap keverőre és szivattyúra, alkatrészekre és tartozékokra 6 hónap.

**Paritás:** a Zultzer Pumpen Kft. budapesti raktárában vagy a megrendelő telephelye.

**Egyéb:** Az itt nem szabályozott kérdésekben a Zultzer Pumpen Kft. Általános Szállítási Feltételei az irányadóak, melyet igény esetén elküldünk Önöknek. Az ajánlat nem érvényes, amennyiben a szivattyúk/berendezések Magyarországon kívül kerülnek üzembe helyezésre. Szavatossági és jótállási kötelezettséget kizárólag Magyarországon üzembe helyezett szivattyúkra/berendezésekre vállalunk.

Árut kiadni csak akkor áll módunkban, ha az áruátvevő a megrendelésen található cég alkalmazottja és a megrendelő cég bélyegzőjével igazolja az áru jogos átvételét.

Ha az áruátvevő a megrendelő cég megbízottja, fuvarozója, akkor írásos meghatalmazással, megbízási szerződéssel kell igazolja jogosultságát az áru átvételére. Amennyiben az áruátvevő nem rendelkezik bélyegzővel, meghatalmazással, akkor a cég központjából az áru átvétele előtt faxon kérünk írásos meghatalmazást, igazolást, az áruátvevő jogosultságára vonatkozóan.



VILLANYMOTOROK, SZIVATTYÚK, KUPLUNG ÉS  
FÉKMÁGNESEK, VENTILLÁTOROK  
JAVÍTÁSA, FORGALMAZÁSA  
TEKERCESELÉSE

CÍM: 8411 VESZPRÉM, MALOMKERT U. 1/1.  
TEL/FAX: 88-458-238 MOBIL: 06 70-941-0628  
EMAIL: ELEKTROGEP@GMAIL.COM  
BANKSZÁMLASZÁM: 11748007-20077882  
ADÓSZÁM: 10749634-2-19

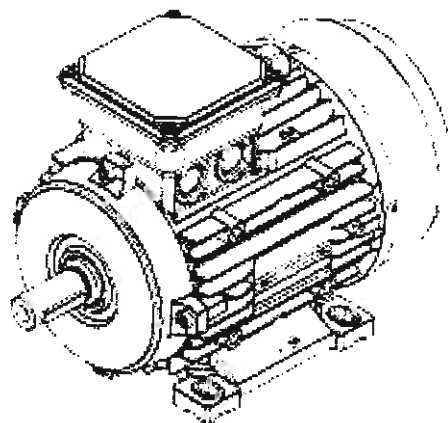

## SELEJTEZÉSI NYILATKOZAT

BAKONYKARSZT Zrt.

RÉSZÉRE

ABS gyártmányú AS0840.128-S17/2 típusú 0090134 gyártási számú recirkulációs szivattyú

JAVÍTÁSA NEM GAZDASÁGOS. MIVEL MEGHALADJA EGY ÚJ GÉP BESZERZÉSI ÁRÁT. A GÉPET SELEJTEZÉSRE JAVASOLJUK.



8411 VESZPRÉM, MALOMKERT U. 1/1.  
TEL: 88/458-238 MOBIL: 70/941-0628  
WWW.ELEKTROGEPKFT.HU  
SZÁMLASZÁM: 11748007-20077882  
ADÓSZÁM: 10749634-2/19

VESZPRÉM-KÁDÁRTA. 2018.07.05

TISZTELETTEL: HUTVÁGNER KÁROLY  
ÜGYVEZETŐ



Vilonya Község Polgármestere  
8194 Vilonya, Kossuth u. 18., Tel.: 88/ 490-163; e-mail: [vilonya@invitel.hu](mailto:vilonya@invitel.hu)

### **Előterjesztés a Képviselő-testület 2018. július 23-i rendkívüli ülésére**

**Tárgy:** Litér szennyvíztisztító telep csurgalékvíz átemelőbe szivattyú soron kívüli vásárlásáról

#### **Tisztelt Képviselő-testület !**

A Bakonykarszt Zrt tájékoztatást küldött önkormányzatunknak a Litér szennyvíztisztító telep csurgalékvíz átemelőbe telepített ABS AS840.128 S17-2D tip., 0090133 és 0090134 gyári számú szivattyúk soron kívüli meghibásodásáról. Tartalék szivattyú nem volt beépíthető, így havária helyzet állt elő. Az üzemzavar súlyosságára tekintettel soron kívül intézkedtek a szükséges szivattyú beszerzéséről.

A fentiek alapján kérem a Tisztelt Képviselő-testületet az előterjesztett határozati javaslat elfogadására.

Vilonya, 2018. július 20

Fésüs Sándor  
polgármester

#### **.../2018. (VII. 23) Kt. határozat**

Litér szennyvíztisztító telep csurgalékvíz átemelőbe szivattyú soron kívüli vásárlásáról

Vilonya Község Önkormányzata Képviselő-testülete megtárgyalta a Litér szennyvíztisztító telep csurgalékvíz átemelőbe szivattyú soron kívüli vásárlásáról szóló tájékoztatót és a következő döntést hozta:

- 1.) A Bakonykarszt Zrt. által bérüzemeltetett Litér szennyvíztisztító telep csurgalékvíz átemelőbe telepített ABS AS840.128 S17-2D tip., 0090133 és 0090134 gyári számú szivattyúk meghibásodtak.
- 2.) A szakszerűen beszállított szivattyúk közül a 0090133 gyári számú szivattyú javítása megtörtént, üzemképes, míg a 0090134 gyáriszámú szivattyú selejtezése javasolt.
- 3.) Az új szivattyú beszerzési ára várhatóan: **413.520 .Ft+ ÁFA**  
A hozzájárulás mértéke a szennyvíztársulás tekintetében, az igénybevétel arányában a következő:

Litér:	247.285,-Ft + ÁFA
Királyszentistván:	56.239.- Ft+ ÁFA
Sóly:	49.622.- Ft+ ÁFA
<b>Vilonya:</b>	<b>60.374.- Ft+ ÁFA</b>

4.) A szivattyú felújításának költségét legfeljebb 60.374,- Ft + ÁFA összegben a Helyi Környezetvédelmi Alapból biztosítja, amely a számla megküldését követően egyenlíthető ki

Határidő: értesítésre: 2018. 07.31.

Felelős: Fésüs Sándor polgármester

Zakor Tünde pénzügyi irodavezető

Lakicsné Szabó Zsuzsanna pénzügyi ügyintéző

Önkormányzati Kincstár

Fésüs Sándor  
polgármester

Dr. Gutti László  
jegyző